

仕様書

MT-WCM300 用増設カメラ
MTW-INC300IR

株式会社 **マザーツール**

〒386-0033 長野県上田市御所 431-6

TEL 0268-25-2332

FAX 0268-25-2398



承認	確認	作成
		

1. 適用

本規格は、MT-WCM300 用増設カメラについて規定します。

2. 商品名・型番

MT-WCM300 用増設カメラ MTW-INC300IR

3. 仕様

イメージセンサー	1/2.7 インチカラー CMOS 2.0Megapixel
有効画素	1920(H) × 1080(V)
レンズ	3.9mm F2.0
視野角	水平約 85° 垂直約 45°
被写体最低照度	3lux
内蔵マイク感度	-38dB
赤外線 LED	12 基 (赤外線照射距離:最長約 10m)
動体検知	15m 検知 水平 80 度
赤外線感知	15m 検知 水平 60 度
IP 保護等級	IP66(本体のみ)
電源	DC12V(センタープラス)
消費電力	最大約 7.2W
ケーブル長	約 500±100(mm) (電源)
寸法	約 72(W) × 59(H) × 130(D)mm
重量	約 340g
動作温湿度範囲	-10 ~ +50°C、15 ~ 85%RH(結露無きこと)
保存温湿度範囲	-40 ~ +85°C 10 ~ 90%RH(結露無きこと)
付属品	カメラ本体/カメラ用アンテナ/カメラ用 AC アダプター/カメラ用取付金具/カメラ用ネジアンカーセット/モニター本体/モニター用アンテナ/モニター用ACアダプター/モニター用ネジアンカーセット/リモートコントローラー/LANケーブル 1.5m/取扱説明書

4. 寸法図(単位:mm)

●カメラ

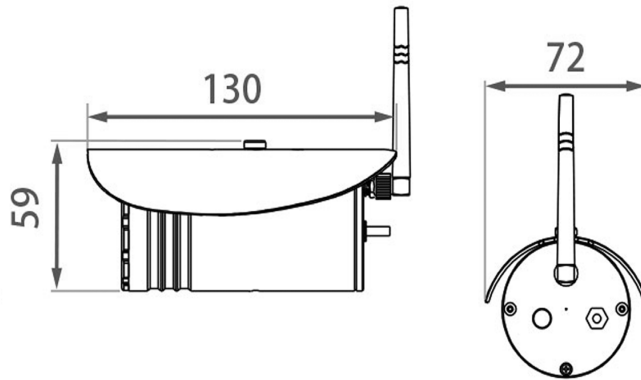

●カメラ用取付金具

