

2段式ラック MCY-G-S型

平面図

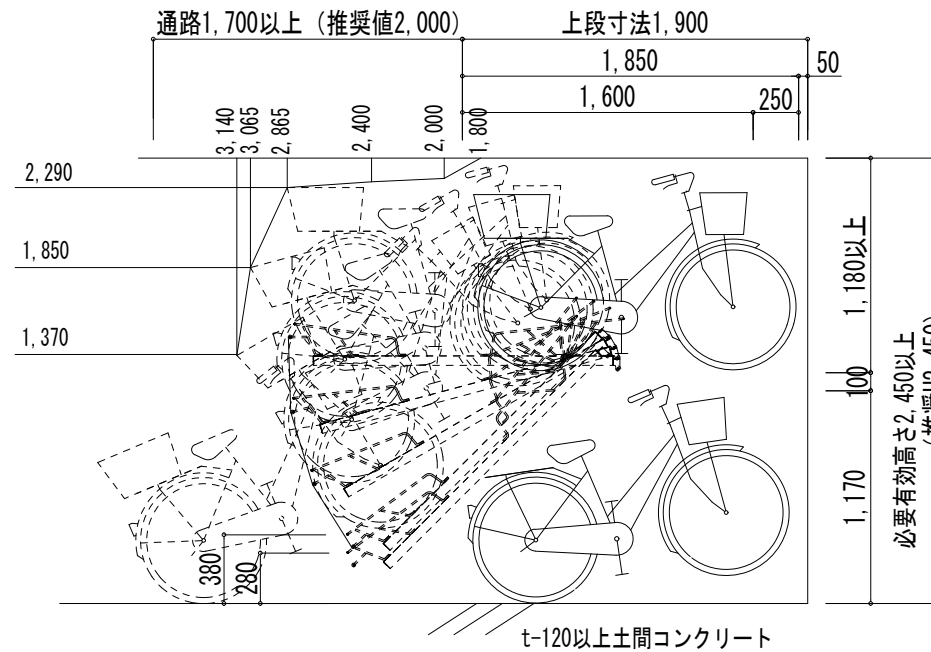

2段式ラック MCY-G-S型

側面図

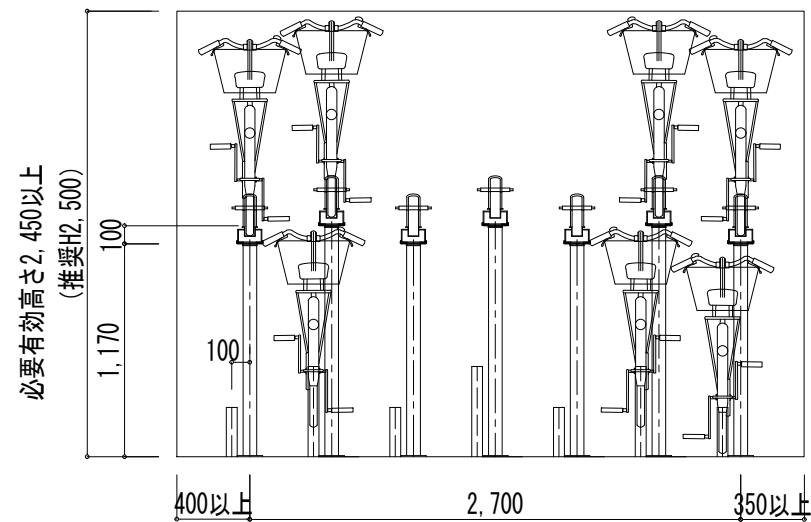

2段式ラック MCY-G-S型

正面図

■特記事項

製品について

駐輪機工事時の お願い事項	1. 駐輪機設置面はコンクリート仕上げをお願いします。
	2. 駐輪機設置面の勾配は縦方向1.0%以下、横方向0.3%以下を推奨します。
	3. 駐輪機固定用7/8"芯より土間コン端部までは80mm以上を推奨します。

■2段式ラック (MCY-G-S型) 標準仕様

部材	材質	寸法	塗装・仕上げ
上段レール	SPHC	t4.0	カチオン電着+粉体塗装
ガスプリング	—	φ22.5	1本/台
ビーム	STKR	t2.5	カチオン電着+粉体塗装
ポスト	STKR	t2.3	カチオン電着+粉体塗装
下段レール	SPHC	t2.3	カチオン電着+粉体塗装
下段ベース	SPHC	t3.2	カチオン塗装+粉体塗装
上段取付ボルト		M10	溶融亜鉛メッキ
下段取付ボルト		M8	溶融亜鉛メッキ
ビーム取付ボルト		M10	溶融亜鉛メッキ
アンカーボルト		M12×70	溶融亜鉛メッキ

4				尺度	1/30	現場名 名称
3				日付	2024.12.04	
2				承認	検図 製図	
1				**	**	嶋貴
改訂番号	年月日	改訂事由	担当			

MCY-G-S型

2段式ラック標準図

MAKI 株式会社 マキテック

図番