

← 車輛進行方向(横断) →

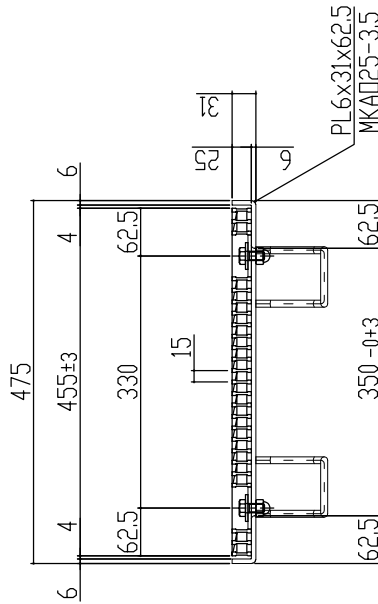

本体重量 11.6kg
受枠重量 7.5kg
合計重量 19.1kg

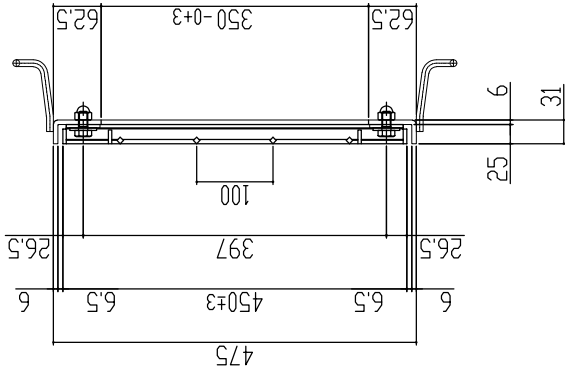
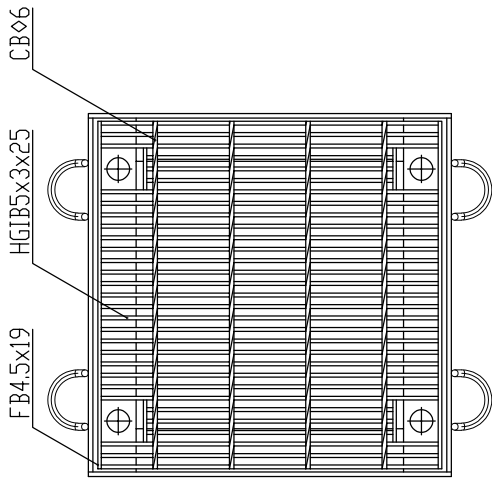
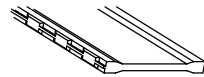

表面処理 本体は溶融亜鉛メッキ仕上げ
(JIS H8641)
受枠は錆止め黒塗装仕上げ

主部材詳細図

| | | | | | | | | |
|--------|-----|-------|------|-----|----|----|---|---|
| 訂正年月日 | 訂正番 | 訂正年月日 | 訂正事項 | 承認印 | 検査 | 製図 | 図面名称 | (MK) 株式会社 マキテック MK駐輪事業部 MKG-L-752 |
| 標準製作図面 | | | | 平元 | 山口 | 松本 | ますぶた(ハイテン) グレーチング 開口350×350用 細目ボルト固定 ノンスリップ T-20 LNHFA255-3.5B | |
| 製作図面 | | | | | | | | 図番 |
| 特注図面 | | | | | | | | |
| 検査図面 | | | | | | | | |

グレーチング強度計算書



| | | |
|-------------|------|---------------------------|
| 1 仕 様 | 品名 | LNHFA255-3.5B |
| | 製品寸法 | 450x455x25 |
| | 主部材 | I-5 × 3 × 25 |
| | 断面係数 | Z = 0.485 cm ³ |

| | | | | |
|-----------------------|--------|------------------------------------|--------|-----------|
| 2 設 計 条 件 | 荷重条件 | T-20 | 支点間距離 | L = 350 |
| | 後輪一輪荷重 | P = 80000 N | 衝撃係数 | i = 0 |
| | 許容応力 | $\sigma_b = 320$ N/mm ² | 車両進行方向 | 主部材に対し、横断 |
| | 主部材ピッチ | O = 15 mm | | |
| | 接地面積 | a mm × b mm = 200 mm × 500 mm | | |

| | |
|-----------------------|--|
| 3 強 度 計 算 | 1. ベアリングバー1本当たりの単位荷重: ω (N/mm)を求める。 $\omega = \text{後輪1車荷重} \times (1 + \text{衝撃係数}) \times \text{ピッチ} / \text{接地面積} \quad \text{より}$ $\omega = 80000 \times (1 + 0) \times 15 / 100000$ $\omega = 12.00 \text{ (N/mm)}$ |
| | 2. ベアリングバーの最大曲げモーメント: M (N・mm)を求める。 $M = \omega \times 0.5 \times a \times (L - 0.5 \times a) / 2 \quad \text{より}$ $M = 12 \times 0.5 \times 200 \times (350 - 0.5 \times 200) / 2$ $M = 150,000 \text{ (N・mm)}$ |
| | 3. 曲げ応力度: σ_b (N/mm ²) を求める。 $\sigma_b = M / Z \quad \text{より}$ $\sigma_b = 150,000.0 / 485.000$ $\sigma_b = 309.28 \text{ (N/mm}^2\text{)}$ <p>従って、許容応力 $\sigma_b = 320$ (N/mm²) に対し、</p> $\underline{309.28 \text{ (N/mm}^2\text{)} \leq 320 \text{ (N/mm}^2\text{)}}$ |

| | |
|-------------|--|
| 4 総 括 | 上記の計算式により、1項目の仕様で、 2項目の設計条件に対し十分な強度を保持致します。 |
|-------------|--|