

⇄ 車輛進行方向 (側溝)

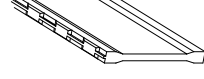
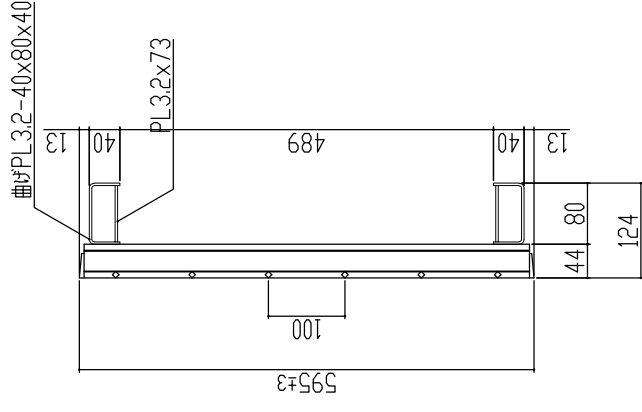
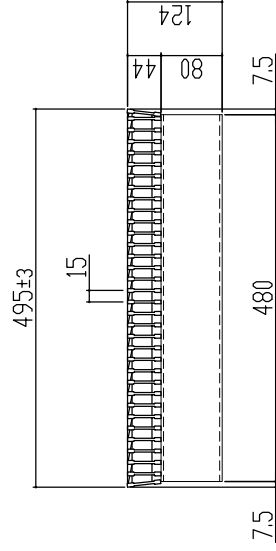

本体重量 33.7kg

主部材詳細図 表面処理 本体は溶融亜鉛メッキ仕上げ (JIS H8641)

訂正年月日 標準製作図面 訂正年月日 訂正番 訂正年月日 訂正事項 訂正年月日 訂正事項	検査 数量 検査 数量 検査 数量 検査 数量	承認印 承認印 承認印 承認印 承認印 承認印 承認印 承認印	製図 製図 製図 製図 製図 製図 製図 製図	図名 図名 図名 図名 図名 図名 図名 図名	株式会社 MK駐輪事業部 MKG-L-330-2
	松本 山田 平元 松本 山田 平元 松本 山田	承認印 承認印 承認印 承認印 承認印 承認印 承認印	製図 製図 製図 製図 製図 製図 製図	図名 図名 図名 図名 図名 図名 図名	株式会社 MK駐輪事業部 MKG-L-330-2
	検査 数量 検査 数量 検査 数量 検査 数量	承認印 承認印 承認印 承認印 承認印 承認印 承認印	製図 製図 製図 製図 製図 製図 製図	図名 図名 図名 図名 図名 図名 図名	株式会社 MK駐輪事業部 MKG-L-330-2
	検査 数量 検査 数量 検査 数量 検査 数量	承認印 承認印 承認印 承認印 承認印 承認印 承認印	製図 製図 製図 製図 製図 製図 製図	図名 図名 図名 図名 図名 図名 図名	株式会社 MK駐輪事業部 MKG-L-330-2

かさ上げ自由勾配側溝用 (ハイテン) グレーディング  
溝幅500用 細目ノンスリップ  
T-25  
LNHVS125-445-595/495TX

# グレーチング強度計算書



1 仕 様	品名	LNHVS125-445-595/495TX
	製品寸法	595x495x44+80
	主部材	I-5 × 3 × 44
	断面係数	Z = 1.481 cm <sup>3</sup>

2 設 計 条 件	荷重条件	T-25	支点間距離	L = 489
	後輪一輪荷重	P = 100000 N	衝撃係数	i = 0
	許容応力	$\sigma_b = 320$ N/mm <sup>2</sup>	車両進行方向	主部材に対し、縦断
	主部材ピッチ	O = 15 mm		
	接地面積	a mm × b mm = 200 mm × 500 mm		

3 強 度 計 算	1. ベアリングバー1本当たりの単位荷重: $\omega$ (N/mm)を求める。			
	$\omega = \text{後輪1車荷重} \times (1 + \text{衝撃係数}) \times \text{ピッチ} / \text{接地面積}$ より			
	$\omega = 100000 \times (1 + 0) \times 15 / 100000$			
	$\omega = 15.00$ (N/mm)			
	2. ベアリングバーの最大曲げモーメント: M (N・mm)を求める。			
	$M = \omega \times L \times L / 8$ より			
	M = 448351.9			
	M = 448,352 (N・mm)			
	3. 曲げ応力度: $\sigma_b$ (N/mm <sup>2</sup> ) を求める。			
	$\sigma_b = M / Z$ より			
$\sigma_b = 448,351.9 / 1481.000$				
$\sigma_b = 302.74$ (N/mm <sup>2</sup> )				
従って、許容応力 $\sigma_b = 320$ (N/mm <sup>2</sup> ) に対し、				
<u><math>302.74</math> (N/mm<sup>2</sup>) <math>\leq</math> <math>320</math> (N/mm<sup>2</sup>)</u>				

4 総 括	上記の計算式により、1項目の仕様で、 2項目の設計条件に対し十分な強度を保持致します。		
-------------	--	--	--