

## AR-E1 自動伸縮タイプ

ステンレス製

センタードライブ

軽量機種

インバータ変速

IP65

通路の確保やシャッター一部に使用できる伸縮モデル。

### 標準ベルト

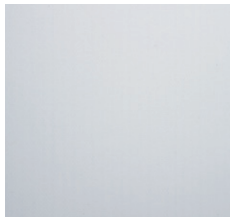

目安搬送能力

10kg / 台

型番:WEU-12ANF



※脚はオプションです。

### 型式の見方

<b>AR401</b>	-	<b>E1</b>	-	<b>300</b>	-	<b>1,000~1,400</b>	-	<b>H6</b>	-	<b>C90</b>
AR		自動伸縮タイプ		ベルト幅 (mm)		機長 (mm)		T 定速 H 変速 数字 速度記号		A 単相 100V B 単相 200V C 三相 200V 数字 モータ出力

### 仕様

(単位 mm)

型式	AR40-E1				
ベルト幅(BW)	200	250	300	400	500
機幅(FW)	262	312	362	462	562
機長(L)	1,000~1,400		1,400~2,000		
機高(H)	min500				
フレーム	SUS304 40H (401:2B材 402:#400研磨材)				
ベルト	樹脂製食品ベルト(抗菌・防カビ)				
搬送能力	10(kg/台)				
モータ出力	90W・100W・200W(※単相100V、200Vの100W以上は変速のみとなります)				
電源	AC100V(単相)・AC200V(単相)・AC200V(三相)				
オプション	ガイド・ON/OFFスイッチ				

### 図面

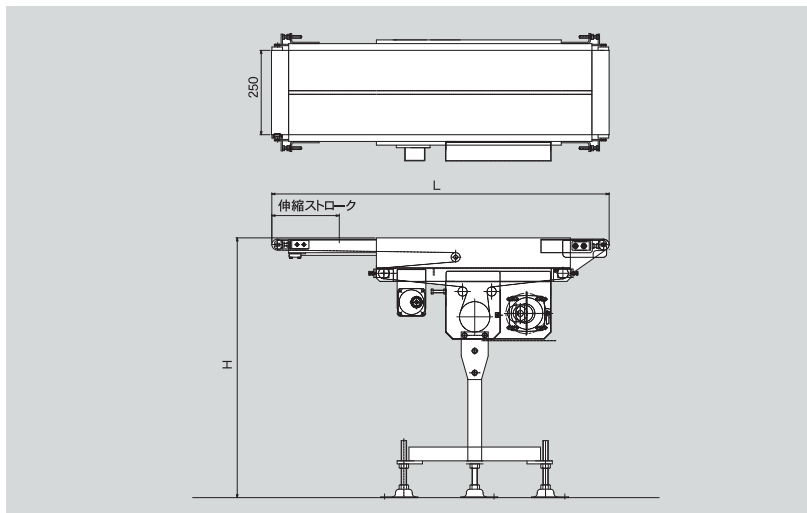

※電源ケーブル2m付 単相100Vはプラグ付です。単相200V・三相200Vは端子渡しです。  
※正確な速度選定が必要な場合は、変速式をお勧めします。

### ベルト速度表

(単位 m/min)

定速		変速	
記号	50/60Hz	記号	50/60Hz
T1	2.7/3.2	H1	1.1~3.2
T2	3.4/4.0	H2	1.3~4.0
T3	4.0/4.8	H3	1.6~4.8
T4	5.4/6.4	H4	2.1~6.4
T5	6.7/8.1	H5	2.7~8.1
T6	8.1/9.7	H6	3.2~9.7
T7	11.2/13.4	H7	4.5~13.4
T8	13.4/16.1	H8	5.4~16.1
T9	16.1/19.3	H9	6.4~19.3
T10	22.4/26.9	H10	9.0~26.9
T11	26.9/32.2	H11	10.7~32.2
T12	32.2/38.7	H12	12.9~38.7

●モータ回転速度1,500rpm/1,800rpm(50Hz/60Hz)  
●駆動効率95% ●ドライブプーリ径φ90  
注)表は無負荷時の速度を表しています。