

## Option 20 オプション各種

### 脱着式スクレーパー（食品業界向け）

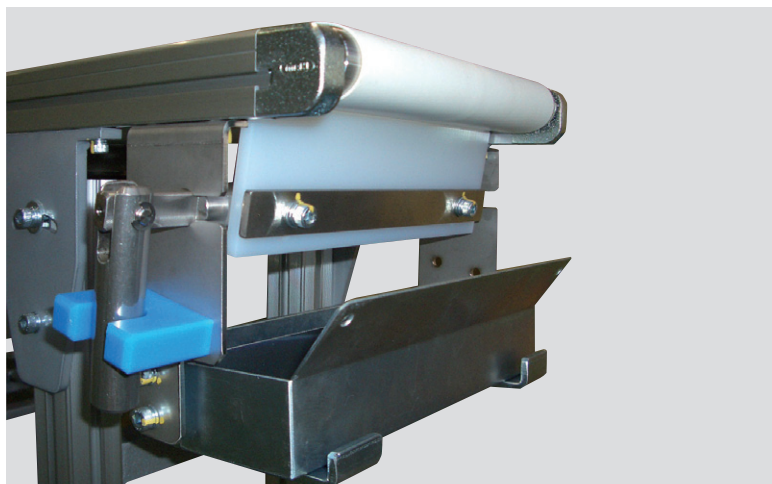

※Type34モデルに取り付けた写真です

#### 【用途】

ベルト表面に付着したゴミの除去に使用します。  
エッジプレートに付着したゴミはエッジプレートの脱着により水洗いすることができます。  
エッジプレートで除去されたゴミはゴミ受けにて処理ができますのでフローアを汚すことはありません。

#### ■仕様

取付け対応機種	Model34, Type34, 60, 90 ARにも対応(部材、構造が多少異なります)
ベルト幅	100W~600W(700W~1,000Wは準標準)

- エッジプレート(樹脂)取付け部分はSUS使用しています。
- ゴミ受け等の部品はSS材でメッキとなります。

#### 【図面】

#### 脱着式スクレーパ

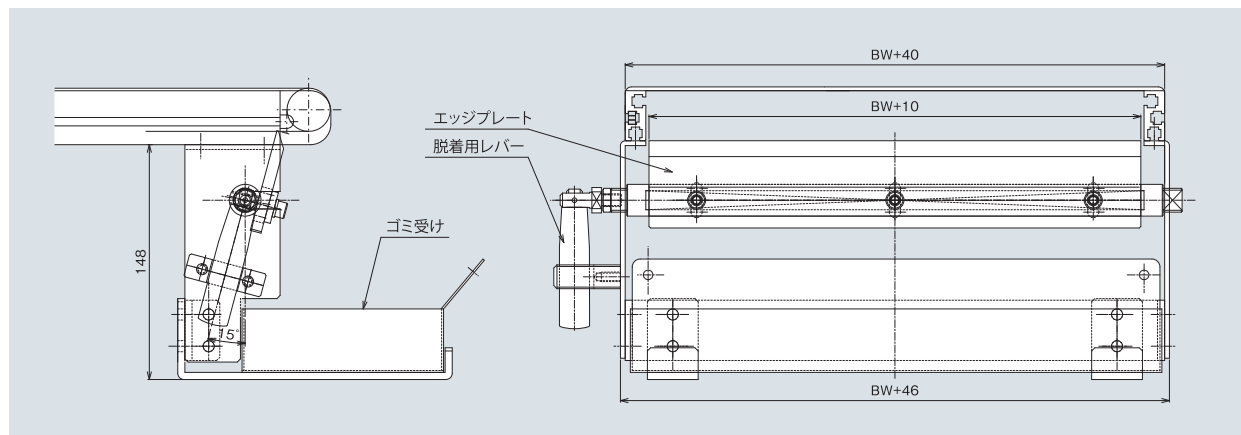

#### 34シート型スクレーパ

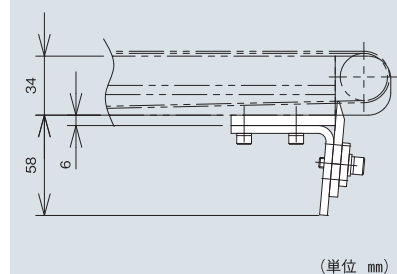

#### 60シート型スクレーパ

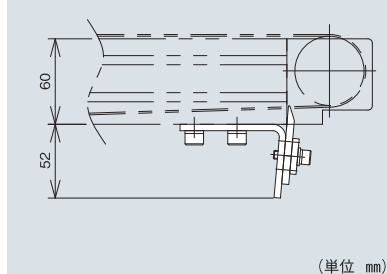

#### 34,40,60ブラシ型スクレーパ

