

⇐ 車輛進行方向 (側溝) ⇐

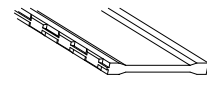
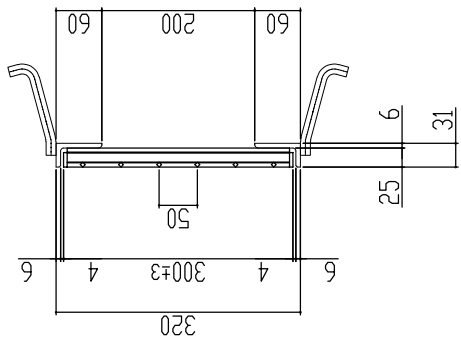
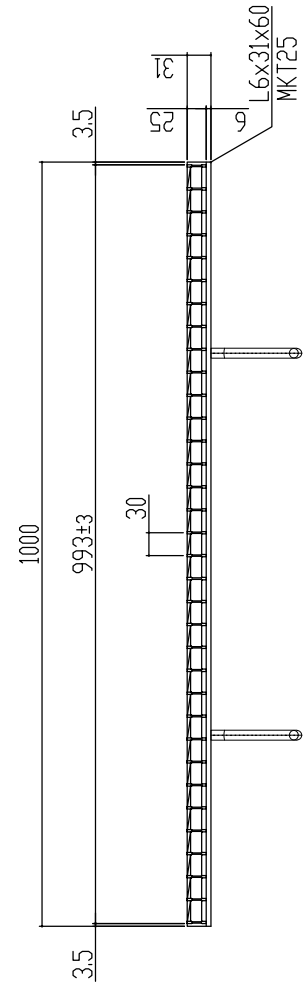

本体重量 7.0kg
 受枠重量 8.2kg
 合計重量 15.2kg

表面処理 本体は溶融亜鉛メッキ仕上げ (JIS H8641)
 受枠は錆止め黒塗装仕上げ

主部材詳細図

訂正年月日 標準製作図面 訂正年月日 訂正番 訂正事項 訂正年月日 訂正番 訂正年月日 訂正番	検閲 松本	製図 松本	図面名称 T-2	一般側溝用 (ハイテン) グレーチング 溝幅200用 並目 ノンスリップ	株式会社 マキテック MK駐輪事業部	
	承認印 平元	検印 山口	図番 LNM253-2	図番 MKG-L-033		
	承認印 承認印	承認印 承認印	材質 注冊材SS540			
	訂正者 訂正者	訂正者 訂正者	数量 数量			

グレーチング強度計算書



1 仕 様	品名	LNM253-2
	製品寸法	300x993x25
	主部材	I-3 × 1.8 × 25
	断面係数	Z = 0.301 cm ³

2 設 計 条 件	荷重条件	T-2	支点間距離	L = 200
	後輪一輪荷重	P = 8000 N	衝撃係数	i = 0
	許容応力	$\sigma_b = 320$ N/mm ²	車両進行方向	主部材に対し、縦断
	主部材ピッチ	O = 30 mm		
	接地面積	a mm × b mm = 200 mm × 160 mm		

3 強 度 計 算	1. ベアリングバー1本当たりの単位荷重: ω (N/mm)を求める。 $\omega = \text{後輪1車荷重} \times (1 + \text{衝撃係数}) \times \text{ピッチ} / \text{接地面積} \quad \text{より}$ $\omega = 8000 \times (1 + 0) \times 30 / 32000$ $\omega = 7.50 \text{ (N/mm)}$
	2. ベアリングバーの最大曲げモーメント: M (N・mm)を求める。 $M = \omega \times 0.5 \times b \times (L - 0.5 \times b) / 2 \quad \text{より}$ $M = 7.5 \times 0.5 \times 160 \times (200 - 0.5 \times 160) / 2$ $M = 36,000 \text{ (N・mm)}$
	3. 曲げ応力度: σ_b (N/mm ²) を求める。 $\sigma_b = M / Z \quad \text{より}$ $\sigma_b = 36,000.0 / 301.000$ $\sigma_b = 119.60 \text{ (N/mm}^2\text{)}$ <p>従って、許容応力 $\sigma_b = 320$ (N/mm²) に対し、</p> $\underline{\underline{119.60 \text{ (N/mm}^2\text{)} \leq 320 \text{ (N/mm}^2\text{)}}}$

4 総 括	上記の計算式により、1項目の仕様で、 2項目の設計条件に対し十分な強度を保持致します。
-------------	--